

Ecosy

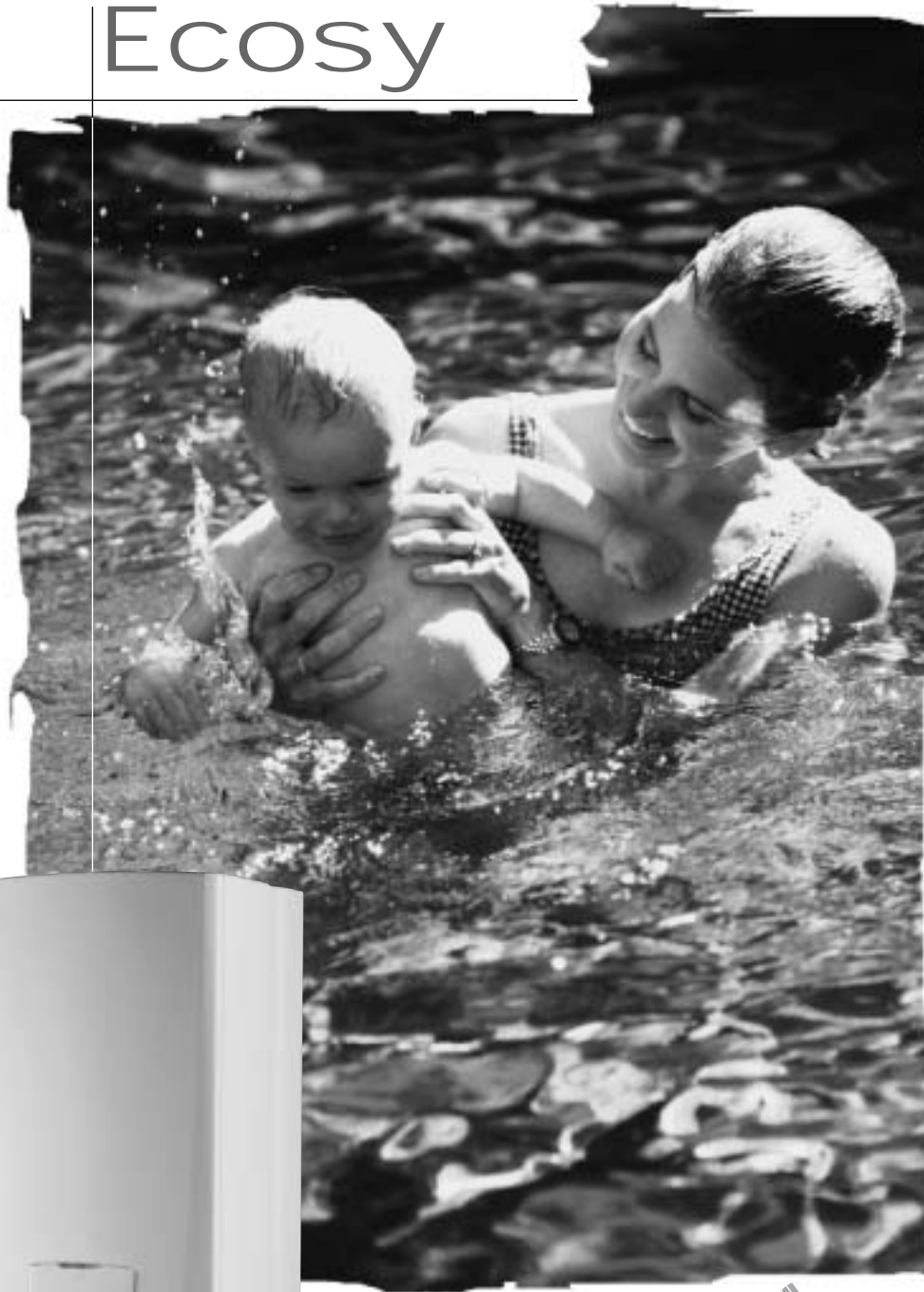

Saunier Duval

wamy prawo do komfortu

- 1 - Uruchomienie/zatrzymanie
- 2 - Wyświetlacz wartości :
 - albo ciśnienia obiegu c.o. (bar)
 - albo temperatury wody (°C) w układzie kiedy kotł pracuje w funkcji c.o.
- 3 - Regulacja temperatury obiegu c.o.
- 4 - Wyświetlacz informujący o pracy kotła: zielona lampka : praca normalna
migająca czerwona lampka : usterka

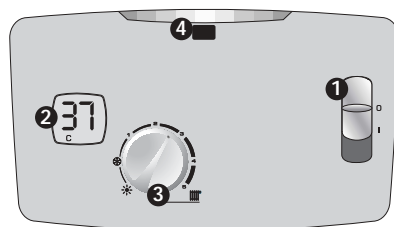

Uruchomienia kotła

Należy upewnić się że :

- Kocioł podłączony jest do sieci elektrycznej.

- Zawór gazowy jest otwarty.

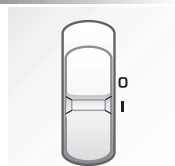

Później ustawić pokrętko na pozycję 1

Zatrzymanie pracy kotła

- Ustawić pokrętko na pozycję 0.
- Zakręcić zawór gazowy w przypadku dłuższej nieobecności.

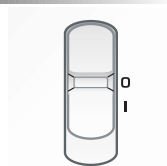

Regulacja temperatury c.o.

- Pokrętko pozwala wybrać temperaturę (pomiędzy 38 i 87°C)
- Latem należy ustawić pokrętko na pozycję *

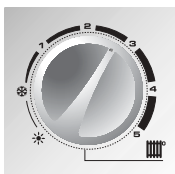

Wyświetlacz usterek

W przypadku usterki Należy zresetować urządzenie w następujący sposób.

- Nastawić na 0
- Poczekać 5 s
- Przełączyć na 1

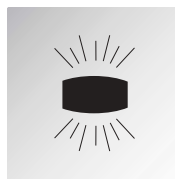

Jeśli usterka powtarza się należy wezwać Autoryzowany Serwis firmy Saunier Duval.

Prezentacja kotłów

Wewnątrz kotła jest tabliczka znamionowa, na której znajdują się dane dotyczące urządzenia. Należy przestrzegać zaleceń podanych w instrukcji obsługi.

Instalacja urządzenia powinna być dokonana przez uprawnionego instalatora zgodnie z obowiązującymi przepisami.

Ecosy F AS 28 E to kocioł kondensacyjny, który ma mniejsze zużycie energii i mniejszą emisję spalin (NOx i CO2) niż kocioł tradycyjny.

Ecosy F AS 28 E to kocioł jednofunkcyjny (tylko c.o.). Jest to urządzenie z zamkniętą komorą spalania, co oznacza że odprowadzenie spalin i zasysanie powietrza odbywa się za pomocą przewodów spalinowo-powietrznych.

Wyposażenie dodatkowe jest możliwość zamontowania termostatów i programatorów pokojowych.

Zapraszamy do odwiedzenia naszej strony internetowej : www.saunierduval.pl

Spis treści

Instrukcja obsługi	2
Prezentacja	3

UŻYTKOWNIK

• Warunki gwarancyjne	4 - 7
• Regulacja	8 - 9
• Pytania	10 - 11

INSTALATOR

• Wymiary	12
• Schemat hydrauliczny	13
• Dane techniczne	14 - 15
• Układ c.o	16
• Monta kotła	17
• Odprowadzenie spalin	18 - 19
• Podłączenie konsoli	20 - 21
• Zawieszenie	22
• Podłączenia elektryczne	22 - 23
• Uruchomienie	24 - 25
• Regulacja mocy	26
• Odwodnienie kotła	27

INFORMACJE OGÓLNE

• Zabezpieczenia	28
• Konserwacja	28
• Przepisy BHP	29
• Obsługa serwisowa	29

UŻYTKOWNIK

Warunki gwarancji

Dziękujemy Państwu za wybór urządzenia Saunier Duval, pierwszego francuskiego konstruktora wiszących kotłów gazowych. Gwarancja jest tylko i wyłącznie ważna z poprawnie wypełnioną kartą gwarancyjną zawartą w książce gwarancyjnej. Ogólne informacje dotyczące warunków gwarancji zawarte są poniżej.

1. Producent udziela gwarancji na sprawne działanie urządzenia przez 24 miesiące na warunkach określonych poniżej od dnia Pierwszego Uruchomienia, lecz nie dłużej niż **36 miesięcy** od dnia przekazania **do sprzedaży hurtowej** (data w Książce Gwarancyjnej). Podstawowym warunkiem zachowania pełnej gwarancji jest:

- posiadanie aktualnej książki gwarancyjnej, prawidłowo wypełnionej przez uprawnionego serwisanta lub instalatora;

- potwierdzenie przez Autoryzowanego Serwisanta prawidłowości eksploatacji urządzenia;

- dokonanie **Przeгляdu Gwarancyjnego** przez Autoryzowanego Serwisanta w okresie pomiędzy 8 a 12 miesiącem eksploatacji urządzenia licząc od daty 1-szego uruchomienia. W przypadku niewykonania przeglądu w wymaganym terminie firma Saunier Duval udziela gwarancji na sprawne działanie urządzenia na okres 12 miesięcy od dnia Pierwszego Uruchomienia, lecz nie dłużej niż 24 miesiące od dnia przekazania do sprzedaży hurtowej.

2. W okresie gwarancyjnym użytkownikowi przysługuje prawo do bezpłatnego usunięcia wszelkich usterek urządzenia wynikających z wad



powstałych z winy producenta.

3. Usterki w pracy urządzenia będą usuwane niezwłocznie jednak nie później niż 14 dni od daty zgłoszenia.

4. Pierwszego uruchomienia dokonuje Autoryzowany Serwisant lub Autoryzowany Instalator na koszt producenta. Użytkownik pokrywa tylko koszty dojazdu.

5. Zgłoszenia usterek obejmują punkty serwisowe, których wykaz znajduje się na liście dołączonej do książki gwarancyjnej. W przypadku niewłaściwej obsługi serwisowej należy niezwłocznie zadzwonić pod numer telefonu infolini : 0 801 806 666, lub wysłać faks pod numer : **0 22 323 01 81.**

6. Gwarancja nie obejmuje usterek urządzenia wynikających z:

- wadliwego użytkowania niezgodnego z instrukcją obsługi,

- wykonania napraw i przeróbek przez osoby nieuprawnione,

- zanieczyszczenia gazu i wody (zakamienianie

wymiennika),
- zaniku lub wzrostu ciśnienia gazu większego niż ujęte jest w aktualnej Polskiej Normie,

- zasilania nieodpowiednim gazem,

- niesprawnego ciągu kominowego,

- wad instalacji hydraulicznej, elektrycznej i

wentylacyjnej, do której przyłączone jest urządzenie. Wymiana bezpiecznika elektrycznego lub innych elementów związanych z przepięciami lub wyładowaniami atmosferycznymi, czyszczenie filtrów, kasowanie zabezpieczenia ciągu kominowego wymiana baterii w urządzeniach, które je zawierają - nie są



UŻYTKOWNIK

Warunki gwarancji

czynnościami gwarancyjnymi,

- nieprawidłowego napełnienia instalacji np. uzupełnianie wody w instalacji c.o. przy nagrzanym urządzeniu,

- przechowywania urządzenia w temperaturach poniżej 0°C

- innych uszkodzeń powstałych nie z winy producenta.

7. Gwarancja nie obejmuje usterek wynikających z :

- wadliwego użytkowania urządzenia, niezgodnego z instrukcją obsługi,

- wykonania napraw i przeróbek przez osoby nieuprawnione,

- zanieczyszczenia gazu i wody (czyszczenie filtrów nie jest czynnością gwarancyjną)

- zaniku lub wzrostu ciśnienia gazu większego niż ujęte jest w PN87/C-96001,

- zasilania urządzenia nieodpowiednim gazem,

- niesprawnego ciągu kominowego,

- wad instalacji hydraulicznej i elektrycznej (wymiana bezpiecznika nie jest czynnością gwarancyjną), do której przyłączone jest urządzenie,

- nieprawidłowego napełnienia instalacji,

- innych uszkodzeń powstałych nie z winy producenta, do których należy m.in. wymiana bezpiecznika elektrycznego, czyszczenie filtrów, kasowanie zabezpieczenia ciągu kominowego.

8. Uprawnienia z tytułu gwarancji mogą być realizowane tylko wtedy gdy:



- pierwszego uruchomienia **dokonał Autoryzowany Serwisant lub Autoryzowany Instalator,**

- karta gwarancyjna wypełniona jest zgodnie z informacjami w niej zawartymi,

- karta gwarancyjna nie nosi śladów poprawek i skreśleń,

- urządzenie jest przyłączone do instalacji wykonanej zgodnie z obowiązującymi normami i przepisami oraz zaleceniami producenta,

- instalacja wyposażona jest w elementy zabezpieczające przed zanieczyszczeniami : filtry siatkowe na wlocie gazu i wody filtr na powrocie C.O. (w starych instalacjach konieczny osadnik)

- spełnione są wymagania aktualnych Polskich Norm odnoszących się do jakości wody.

9. Gwarancja obejmuje urządzenie użytkowane w miejscu, gdzie dokonano pierwszego uruchomienia zgodnie z wpisem w Książce Gwarancyjnej.

10. W przypadku bezpodstawnego wezwania serwisanta do naprawy gwarancyjnej, wszelkie koszty związane z jego przyjazdem, w pełnej wysokości, pokrywa użytkownik.

11. Jeżeli w okresie eksploatacji zostały wprowadzone w urządzeniu lub w jego bezpośrednim otoczeniu przeróbki, wpływające na pracę urządzenia, punkty serwisowe mogą odmówić naprawy.

Uwaga : Należy chronić urządzenie przed wilgocią. Producent zastrzega sobie możliwość zmian niektórych warunków gwarancji.

Wszystkie aktualne warunki

gwarancji znajdują się zawsze w książce gwarancyjnej, którą klient otrzymuje wraz z zakupionym urządzeniem.

UŻYTKOWNIK

Regulacja, źródło ekonomii

Kocioł Ecosy F 24 E SB został ustawiony fabrycznie.

Istnieje jednak możliwość regulacji.

Parametry c.o. reguluje się za pomocą pokrętła temperatury wody w obiegu c.o. pomiędzy wartością mini (38 °C) i wartością maxi. Pozycja -środkowa -, pokazana na rysunku jest najbardziej optymalna jednak gdy jest bardzo zimno należy przekręcić pokrętło w kierunku pozycji maxi, aby uzyskać żadaną temperaturę w pomieszczeniu.



**Aby sprostać
zadowoleniu klientów
Saunier Duval**
stworzył gamę
termostatów
i programatorów
pokojowych-opcja.

**Zapewniają jeszcze
większy komfort,**
ponieważ można
nim wyregulować
precyzyjnie temperaturę
wewnątrz
pomieszczenia.

**Aż o 20 % zwiększają
oszczędności,** ponieważ
pozwalają ustawić
temperaturę dzienną,
nocną i podczas
nieobecności.
Saunier Duval
oferuje kilka
rodzajów termostatów
pokojowych :

SD 2000
zwykły termostat
pokojowy



Termostaty pokojowe – gama Exacontrol

Występują w kilku wersjach :

- Termostat dobowy
(na baterie lub 230 V)
- Termostat tygodniowy
(na baterie)
- Bezprzewodowy
termostat tygodniowy
(na baterie)

Sterowanie telefoniczne – Exadial



Saunier Duval
proponuje również sondę
zewnętrzną,
której czujnik
umieszcza się na
ścianie północnej lub
północno-zachodniej
domu.

Zachęcamy
do odwiedzenia naszej
strony internetowej :
www.saunierduval.pl

UŻYTKOWNIK

Pytania, które Państwo zadają

1. Od kiedy zamontowano termostat pokojowy, czasami zdarza się, że grzejniki są całe popołudnie zimne. Tak właśnie działa termostat pokojowy, który wyłącza kocioł w słoneczne popołudnie, kiedy promienie nagrzewają Państwa pomieszczenia.

2. Chcę zatkać dolne i górne klatki wentylacyjne pomieszczenia, w którym zainstalowany jest kocioł, ponieważ nawiewa do niego zimne powietrze. Nie należy tego robić! To bardzo niebezpieczne. Klatki wentylacyjne są niezbędne do prawidłowej pracy kotła. Zatkanie ich przeszkodziłoby w prawidłowym odprowadzeniu spalin i mogłoby być przyczyną zamartwicy.

3. Czasami czekam zbyt długo w łazience na ciepłą wodę. Jakikolwiek byłby Państwa kocioł, dopływ ciepłej wody do kranu zależy od ilości zimnej wody w instalacji. Jeśli łazienka znajduje się 10 metrów od kotła, kilka potrzebnych sekund oczekiwania na ciepłą wodę, może wydać się zbyt długim czasem.

4. Czasami grzejniki hałasują. Być może instalacja jest zapowietrzona. Należy odpowietrzyć grzejniki odkręcając śrubę jak to pokazano na rysunku. Po odpowietrzeniu należy ustawić ciśnienie. Jeśli problem będzie powtarzał się należy wezwać Autoryzowany Serwis.

5. Kocioł przestał pracować, czerwona lampka i wskaźnik ciśnienia migają. Kocioł wszedł w stan awarii, ponieważ wykrył zbyt małą ilość wody w instalacji.



Trzeba dopuścić wody otwierając zawór umieszczony na instalacji. Należy uzyskać na wyświetlaczu wartość ciśnienia pomiędzy 1-2 bar.

6. Czy może dojść podczas nieobecności do zamarznięcia instalacji. Ustawienie pokręteł

regulacji c.o. i pozycji mini zapewnia ochronę przeciwzamarzaniową kotła (nie instalacji).



7. W przypadku bardzo długich nieobecności należy opróżnić instalację albo zabezpieczyć ją specjalną substancją przeciwzamarzającą.

Notatki

.....

.....

.....

.....

.....

.....

.....

.....

.....

.....

.....

.....

.....

.....

.....

.....

.....

.....

.....

.....

.....

INSTALATOR

Wymiary

Uwaga :

Obudowa kotła została tak zaprojektowana aby ułatwić dostęp podłączenia do instalacji z tyłu kotła. To pozwoli na łatwe zastąpienie starego kotła nowym.

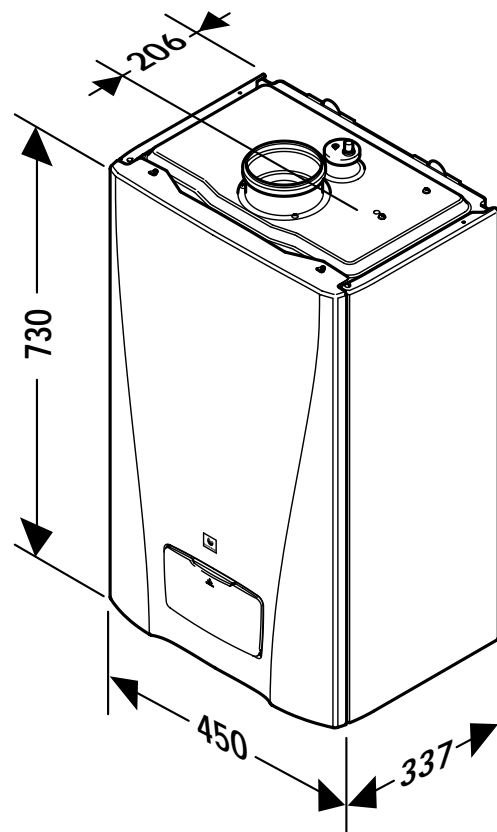

Ecosy		F AS 28 E	
Ciężar netto	(kg)	42	
Ciężar brutto	(kg)	47	

Schemat hydrauliczny

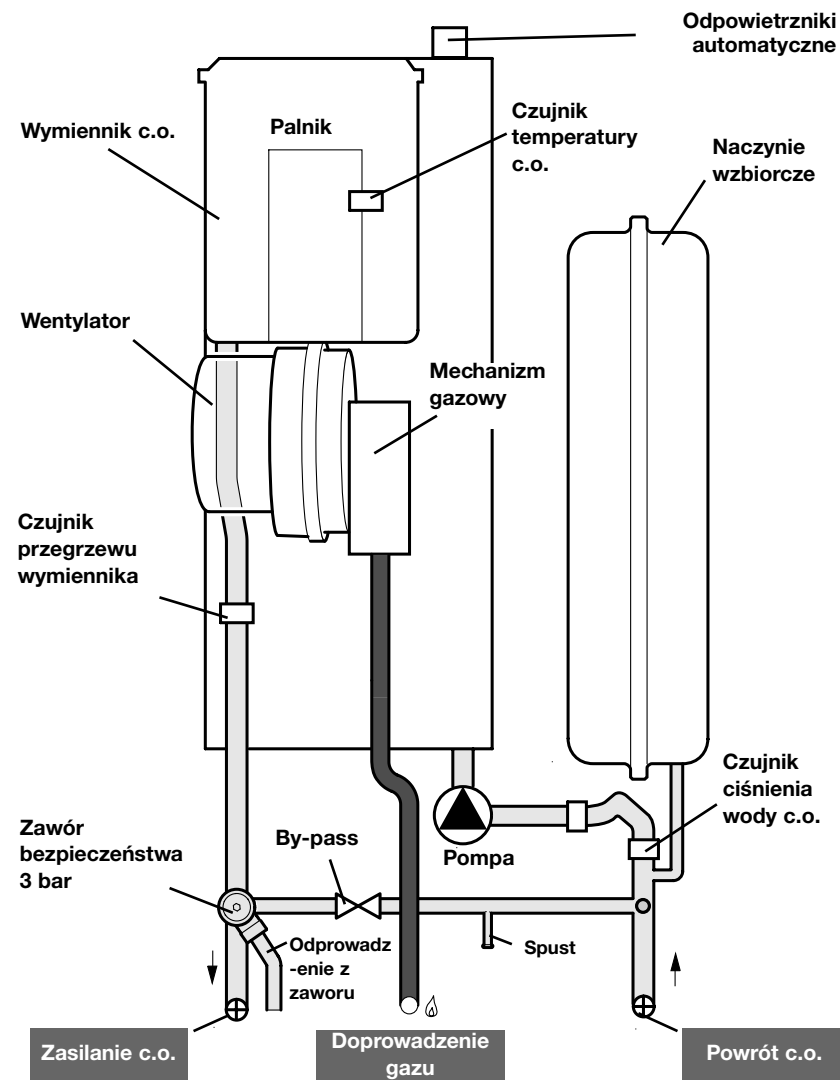

INSTALATOR

Dane techniczne

Centralne ogrzewanie

Moc użytkowa przy 80/60°C (P)	regulowana (kW)	od 5,8 do 29,0
Minimalna wydajność cieplna (Q)	(kW)	5,9
Maksymalna wydajność cieplna (Q)	(kW)	29,6
Sprawność (80°C/60°C)	(%)	98
Max moc użytkowa (50°C/30°C) (P)	(kW)	31,2
Sprawność (50°C/30°C)	(%)	107
Max temperatura c.o.	(°C)	87
Mini temperatura c.o.	(°C)	38
Pojemność naczynia wzbiorczego c.o.	(l)	8
Maksymalna pojemność instalacji c.o. dla 75°C	(l)	110
Maksymalne ciśnienie zaworu bezpieczeństwa (PMS)	(bar)	3,0

Odprowadzenie spalin

Wylot spalin (Ø)	zespół odprowadzenia spalin (mm)	60
Wlot powietrza zewnętrznego (Ø)	(mm)	100
Wydatek powietrza (1013 mbar – 0°C)	(m³/h)	36,3
Wydatek odprowadzanych spalin	(g/s)	13,6
Temperatura spalin	(°C)	70
Skład spalin (przy mocy maksymalnej)	CO (ppm)	40
	CO2 (%)	9,4
	NOx (ppm)	3,5

Dane elektryczne

Napięcie zasilania	(V)	230
Natężenie	(A)	0,78
Maksymalny pobór mocy	(W)	180
Kod bezpieczeństwa		IPX4D

GZ 50

Ciśnienie zasilania	(mbar)	20
Max CO2 przy obudowie otwartej	(%)	9,2
Mini CO2 przy obudowie otwartej	(%)	8,3
Zużycie max	(m3/h)	2,7
Zużycie min	(m3/h)	0,5

Charakterystyka pompy

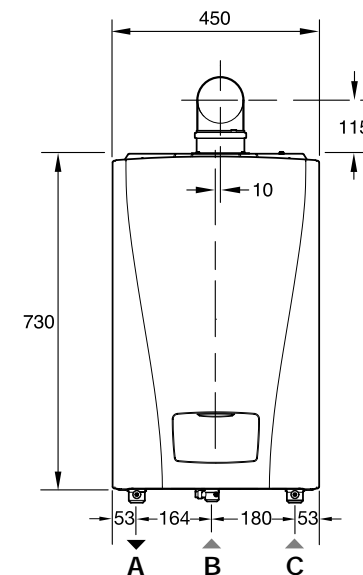
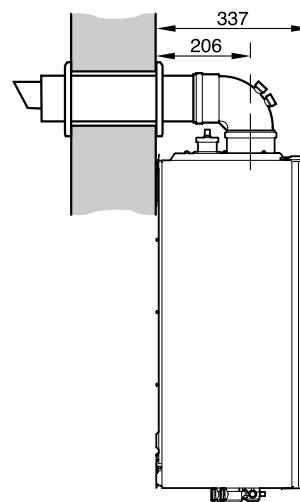
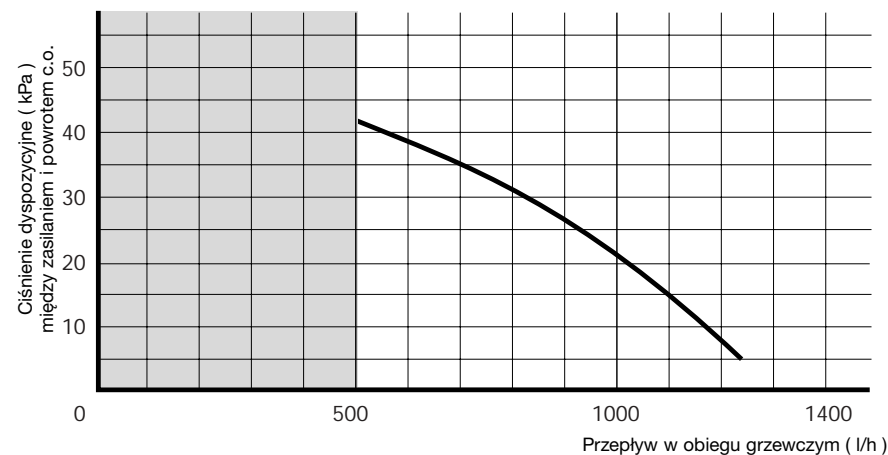

INSTALATOR

Układ centralnego ogrzewania

Kotły Ecosy są przystosowane do wszystkich rodzajów instalacji: dwururowej, jednorurowej, szeregowej, bocznej lub podłogowej.

Powierzchniami grzewczymi mogą być grzejniki dowolnego typu.
Uwaga: jeśli zastosowano w instalacji różne materiały, wystąpić może zjawisko korozji. W tym wypadku należy do wody w układzie c.o. dodać inhibitor w proporcjach zalecanych przez producenta, aby zapobiec wytwarzaniu się gazu i tlenków.

Przekroje rur w obiegu c.o. muszą być dobrane wg zwyczajowych metod odnoszących się do wykresów przepływu/ciśnienie (str. 13). Instalacja powinna być obliczona dla potrzebnej mocy przy danym przepływie obiegu, a nie

dla maksymalnej mocy, jak zapewnić może kocioł. Należy jednakże dobrać tak przepływ, aby różnica temperatury na wejściu i wyjściu była mniejsza lub równa 20°C. Minimalny przepływ dobrać 500 l/h.

Przewody c.o. muszą być w ten sposób wprowadzone, aby uniknąć wszelkich nagromadzeń powietrza i ułatwić stałe odpowietrzanie instalacji. Odpowietzniki powinny być zainstalowane na każdym punkcie -wysokim, jak i na grzejnikach.

Naczynie wzbiorcze umieszczone w kotle dostarczone jest z ciśnieniem około 0,5 bar (ciśnienie statyczne 5 m słupa wody) i pozwala na maksymalną objętość układu c.o. 110 l przy temperaturze grzejników 75°C i maksymalnym ciśnieniu 3 bar. W momencie

uruchamiania kotła istnieje możliwość zmodyfikowania ciśnienia w naczyniu wzbiorczym w przypadku zwiększonego obciążenia statycznego. Należy wykonać podłączenie do napełniania instalacji c.o. i zawór spustowy w najniższym punkcie.

W przypadku stosowania zaworów termostatycznych, nie umieszczać ich na wszystkich grzejnikach i we wszystkich pomieszczeniach, a jedynie tam gdzie napływ ciepła może być duży. Nie wolno montować zaworów termostatycznych w pomieszczeniu gdzie pracuje już termostat pokojowy.

Kiedy użytkownik posiada starą instalację, niezbędne jest dokładne przepłukanie jej przed podłączeniem kotła. Konieczny też jest filtr z osadnikiem.

Montaż kotła

Warunkiem instalowania kotła u użytkownika jest zapewnienie dostawy gazu.

- Instalacja gazowa powinna być wykonana zgodnie z wymogami aktualnej Polskiej Normy.

- Kocioł musi być zainstalowany na ścianie płaskiej i odpowiednio grubej, aby utrzymać jego ciężar.

- Nie instalować kotła w pobliżu urządzeń, których działanie może być szkodliwe dla kotła (kuchenka gazowa, pralka, etc.) i w pomieszczeniach o dużej wilgotności i zapyleniu.

Powieszenie kotła powinno odbyć się zgodnie ze wskazówkami umieszczonymi na szablonie. Jeśli kocioł nie jest zawieszany od razu, należy dobrze zabezpieczyć przed uszkodzeniem podłączenia i przewód odprowadzania spalin.

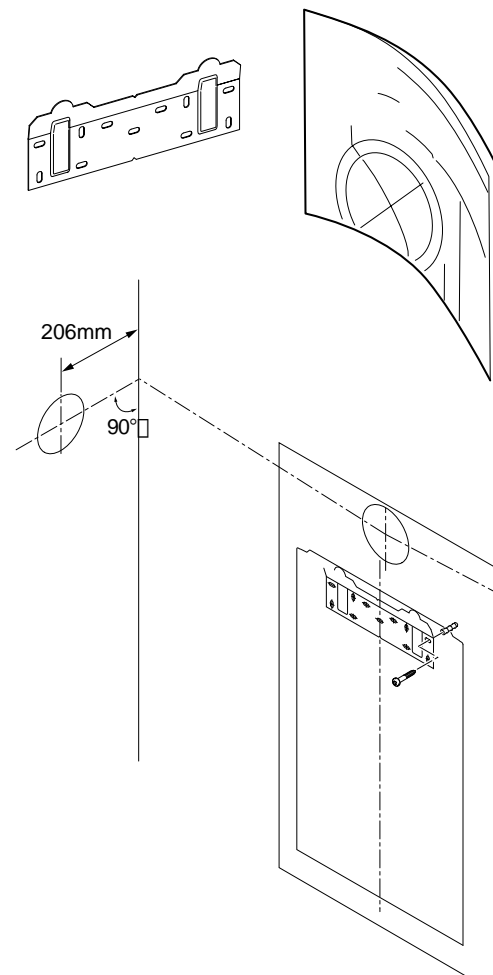

INSTALATOR

Odprowadzanie spalin

Uwaga : Mogą być stosowane tylko i wyłącznie przewody powietrzno-spalinowe firmy Saunier Duval

Jest możliwość zastosowania różnych przewodów odprowadzania spalin. Zespół odprowadzania spalin poziomy (średnice 60 i 100 mm) Maksymalna strata : 60 Pa Ta wartość jest osiągnięta przy zastosowaniu

przewodu odprowadzania spalin o długości (L) 3,5 m i jednego kolanka. Za każdym razem, gdy konieczne jest zastosowanie dodatkowego kolanka 90° lub 2 kolanek 45°, długość (L) powinna być zmniejszona o 1 m.

Zespół odprowadzania spalin pionowy (średnice 80 i 125 mm) Maksymalna strata : 60 Pa Ta wartość jest osiągnięta przy zastosowaniu przewodu o długości (L) 8 m.

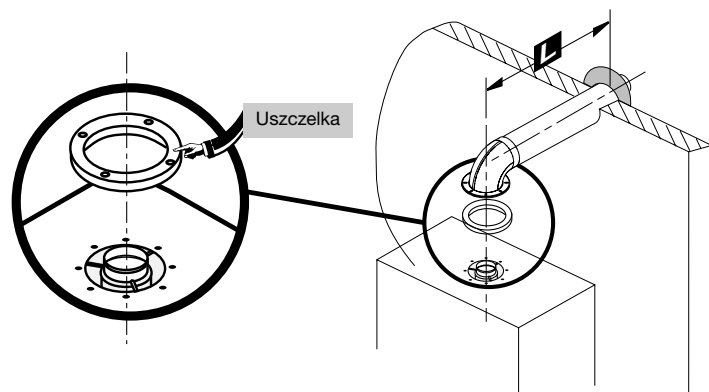

Przewody powinny być nachylone o około 3% w kierunku kotła, aby móc odzyskać kondensat.

Uwaga : Zakończenie przewodów dostarczane przez Saunier Duval ma już to pochylenie, w związku z tym musi być ono wykonane na przedłużkach..

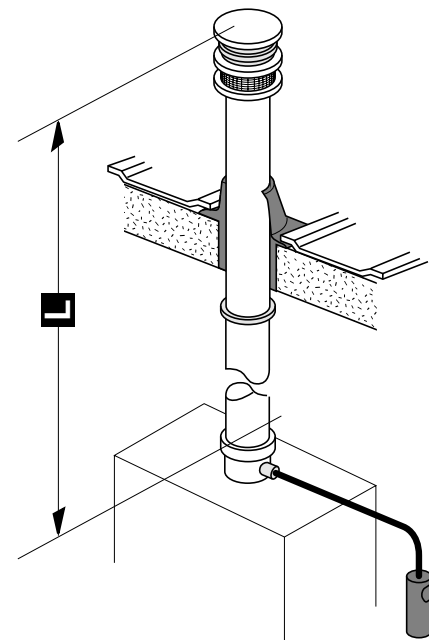
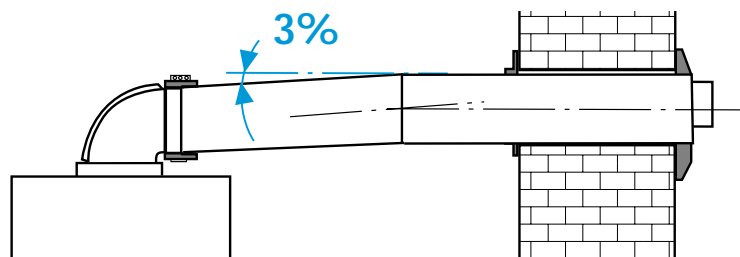

INSTALATOR

Podłączenie

- A** - Zasilanie centralnego ogrzewania z zaworem odcinającym
- B** - Doprowadzenie gazu z zaworem zamykającym i punktem mierzenia ciśnienia.
- C** - Powrót centralnego ogrzewania z zaworem odcinającym.
- D** - Przyłącze spustowe z zaworu bezpieczeństwa c.o.

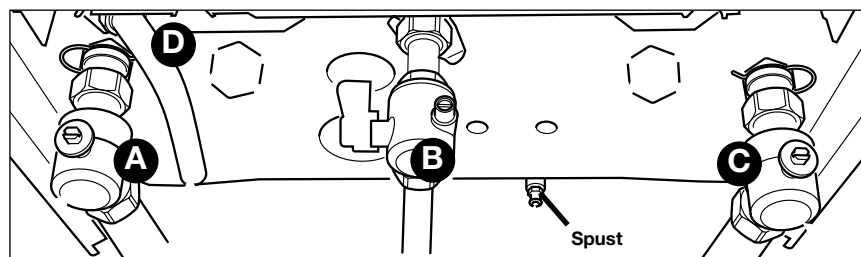
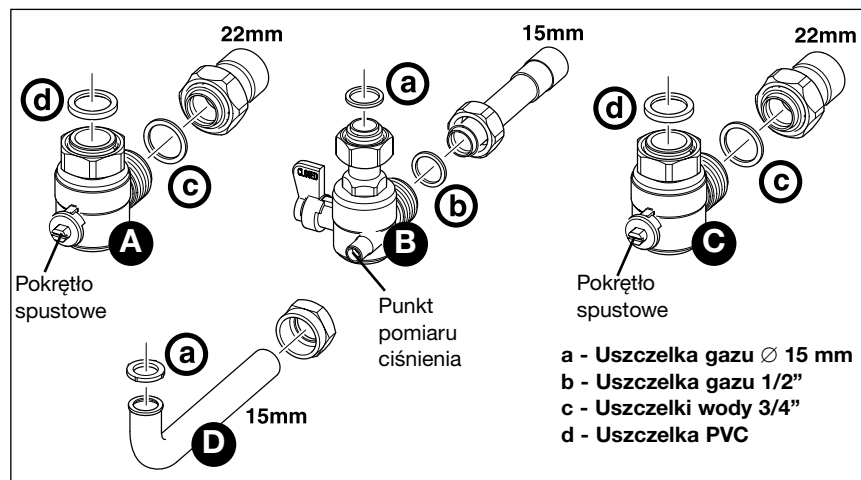

Zawór bezpieczeństwa

- Połączyć przyłącze (D) z zaworem bezpieczeństwa c.o.

- Połączyć przyłącze do przewodu odprowadzającego, tak aby był zapewniony swobodny i możliwy do obserwacji wypływ do kanalizacji

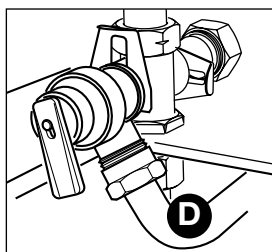

Odprowadzenie kondensatu

Łącznik **A** dostarczany razem z kotłem podłącza się bezpośrednio pod pojemnik kondensatu.

Podłączając przewód odprowadzający do kanalizacji należy przestrzegać następujących zaleceń :

- należy stosować sztywne rury z PVC Ø 21,5 mm lub silikonowe przewody elastyczne odporne na kwasowość kondensatu.
- nie należy robić kolanek z przewodów odprowadzających,
- nie należy zostawiać przewodów zanurzonych wewnątrz syfonu ,
- nie należy stosować przewodów miedzianych.

Uwaga

Pływak znajdujący się szczelność systemie odzyskiwania kondensatu, zapewnia jednocześnie szczelność przed produktami spalania (CO, CO₂). Nie jest więc konieczne dodawanie wody do pojemnika z kondensatem.

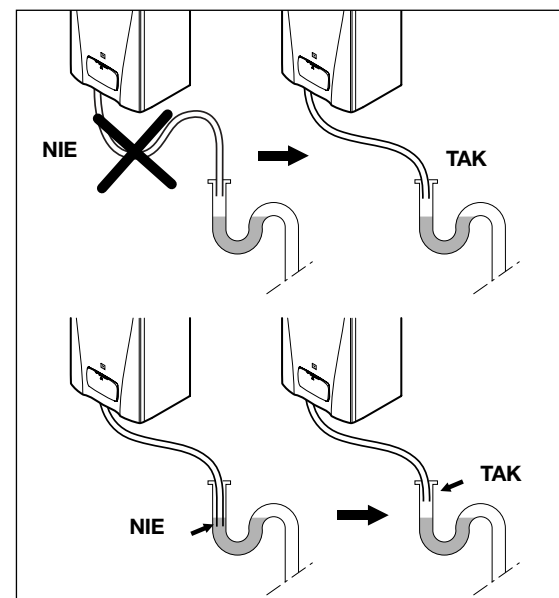
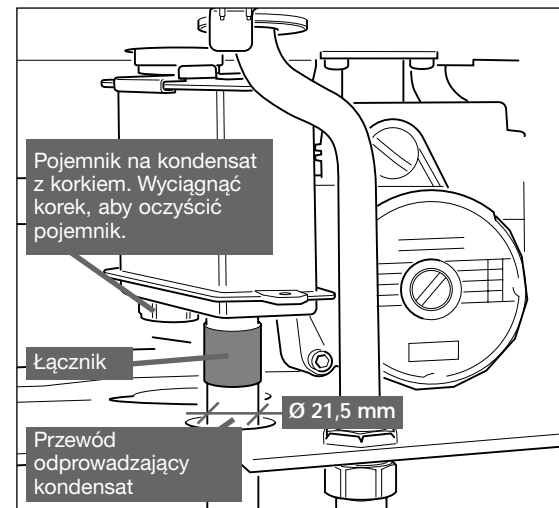

INSTALATOR

Zawieszenie kotła

Zawieszenie kotła powinno zostać wykonane wyłącznie przez wykwalifikowanego specjalistę.

Przed wykonaniem jakiegokolwiek czynności należy dokładnie oczyścić przewody instalacyjne, z opiłków, resztek spoin, olejów i tłuszczu, które mogą się w nich znajdować. Należy to zrobić przy pomocy

właściwego środka. W/w ciała obce mogą dostać się do kotła i spowodować zakłócenia w jego pracy.

Uwaga : substancje rozpuszczające mogą spowodować uszkodzenie układu grzewczego.

- Kocioł zawiesić na przykręconym do ściany wieszaku,

Podłączenia elektryczne



Zasilanie elektryczne

Kocioł zasilany jest z sieci elektrycznej o napięciu 230 V i częstotliwości 50 Hz. Gniazdo wtykowe powinno posiadać sprawny bolec ochronny.

Niedopuszczalne jest stosowanie przedłużaczy i rozgałęziaczy. Gniazdko powinno być w odległości 0,6 do 1,5 m. od kotła. Podłączenie elektryczne

kotła powinien wykonać uprawniony fachowiec. Kabel trójżyłowy jest wewnątrz urządzenia.

Uwaga : należy sprawdzić zgodność podłączeń przewodu fazowego i neutralnego. Jakkolwiek interwencja wewnątrz kotła dopuszczalna jest tylko dla serwisu autoryzowanego **Saunier Duval**.

Przebieg przewodów czujki zewnętrznej

Czujka zewnętrzna
Czujka zewnętrzna (opcja) zawiera :
Interface i przyłącze
- Czujnik temperatury podłączony do zacisków 1 i 2
- Zaciski 3 i 4 nie są używane.

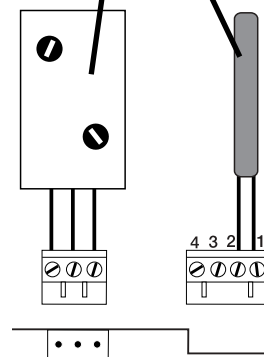

Płytkę elektroniczną Ecosy

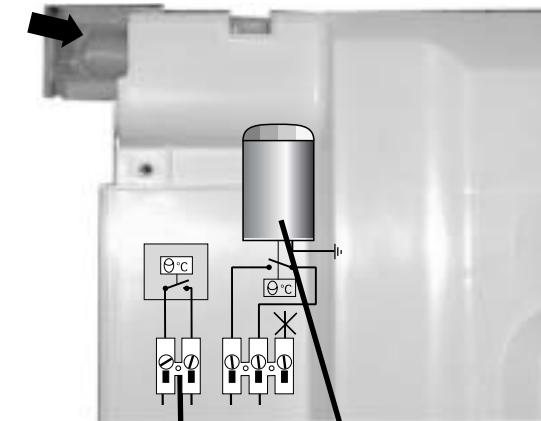

Programator pokojowy
Podłączyć przewody programatora pokojowego do dwóch zacisków jak to pokazano na rysunku. Jeśli nie jest przewidziany programator pokojowy, należy zostawić mostek w dwóch górnych punktach listwy zaciskowej

Zasobnik
W kotłach **Ecosy F 24 E SB**, należy podłączyć przewody zasobnika jak to pokazano na rysunku.

Uwaga : Przyłącze jest przeznaczone do podłączenia programatora. W żadnym wypadku nie może być zasilany napięciem 220 V.

INSTALATOR

Uruchomienie kotła

Zasilanie gazowe

- otworzyć zawór odcinający
- sprawdzić szczelność podłączenia gazowego

- upewnić się czy przy uruchomionych innych urządzeniach gazowych w obiekcie wydatek gazu będzie wystarczający do pracy kotła.

Zasilanie elektryczne

- upewnić się czy kocioł podłączony jest do sieci o napięciu 230 V

- 1** Ustawić pokrętko na pozycję 1



- 2** Otworzyć trzy zawory odcinające na podłączeniach konsoli.



- 3** Poluzować korek odpowietrznika pompy cyrkulacyjnej i odpowietrzniki automatyczne znajdujące się na instalacji.



- 4** Napełnić instalację, otwierając zawór na instalacji, aż do uzyskania ciśnienia o wartości 1,5 bar.



- 5** Odpowietrzyć każdy grzejnik z osobna, aż do całkowitego usunięcia powietrza, a następnie zakręcić odpowietrzniki



- 6** Zostawić korek odpowietrznika pompy otwarty

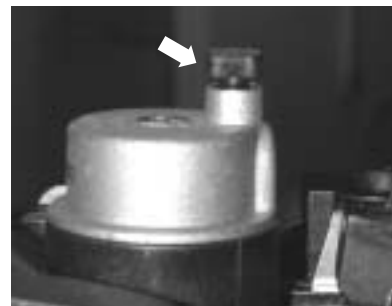

- 7** Otworzyć kolejne zawory z ciepłą wodą, aby odpowietrzyć instalację.



- 8** Należy upewnić się, że wskazówka pokazuje wartość w przedziale **1-2 bar**, jeśli nie, należy ponownie odpowietrzyć układ.



INSTALATOR

Regulacja

Ustawianie wymaganej mocy c.o.

Ustawienie mocy maksymalnej w funkcji c.o. zgodnie z wartościami podanymi w tabeli na stronie.

Ustawianie maksymalnej mocy kotła dokonuje się za pomocą śrubokręta na **potencjometrze (rys.A)** umieszczonego na wewnętrznej stronie panelu sterującego.

Uwaga :

Ograniczenie mocy w układzie c.o. nie ma żadnego wpływu na

komfort ciepłej wody użytkowej. Kotły ustawiane są fabrycznie na moc 15 kW.

Regulacja przepływu w obiegu c.o.

Kocioł jest dostarczany przy otwarciu by-passu o pół obrotu.

Obracając śrubą **(rys.C)** zgodnie z ruchem wskazówek zegar a zamykamy **by-pass**. Regulacja powinna być przeprowadzona zgodnie z potrzebami układu **(wykres str. 13)**.

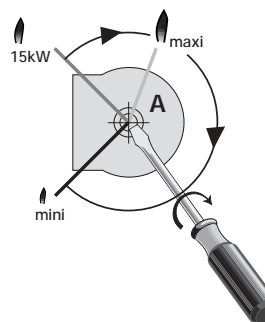
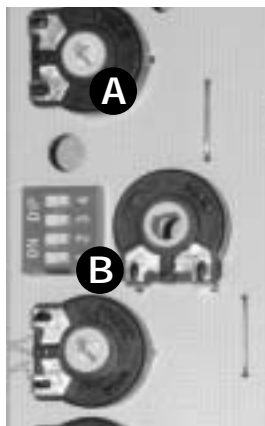

Pozycja 4 przełączników ustawionych na ON lub OFF.
Wpływa na pracę pompy i maksymalną temperaturę układu c.o.

Sposób regulacji

Przełącznik 1 i 2 : Działanie pompy
Te 2 przełączniki są ustawione fabrycznie na OFF, ale ich pozycja nie ma znaczenia na działanie kotła Ecosy F AS 28 e.
Jeśli jest zamontowany termostat pokojowy, pompa pracuje wtedy kiedy jest sygnał właśnie z termostatu pokojowego.
Natomiast jeśli nie jest zamontowany termostat pokojowy, pompa pracuje cały czas

Przełącznik 3 i 4 : Maksymalna temperatura układu c.o.

Przełącznik 3	ON		OFF	
Przełącznik 4	ON	OFF	ON	OFF
>Temp. maxi.:	50°C	87°C	50°C	73°C

Odwodnienie kotła

Jeśli przewidziane jest odstawienie kotła na dłuższy czas w okresie zimowym należy usunąć wodę z kotła i instalacji.

Temperatura w pomieszczeniu powinna być wyższa od 0°C (przy wyłączonym kotle nie działa funkcja antyzamrożeniowa).

Odwodnienie obiegu centralnego ogrzewania :

- Otworzyć zawór spustowy znajdujący się w najniższym punkcie instalacji
- Umożliwić dopływ powietrza, otwierając na przykład zawór odpowietrzający instalację lub zawór spustowy (r) kotła.

Odwodnienie kotła :

- Zamknąć zawory odcinające **(A)** i **(B)**
- Otworzyć zawór spustowy **(r)** kotła

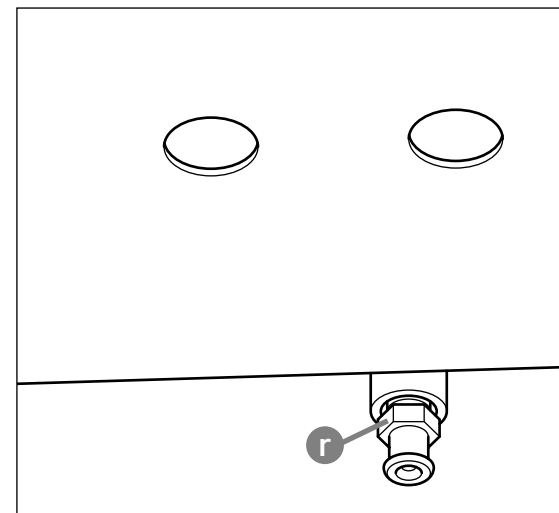

INFORMACJE OGÓLNE

Zabezpieczenia

Zabezpieczenie przeciw zamrożeniu

Na okres kilkudniowej nieobecności należy ustawić dwa pokrętki w pozycji «mini» aby uchronić kocioł przed zamrożeniem. W przypadku dłuższej nieobecności należy przeczytać rozdział "Odwodnienie kotła".

F2 Czujnik dopływu powietrza

Gdy wystąpi usterka związana z zasysaniem powietrza lub odprowadzeniem spalin system bezpieczeństwa

przewie pracę. W tym przypadku na panelu sterującym zacznie migać czerwona lampka i pojawi się symbol F2.. Należy wezwać Autoryzowany Serwis Saunier Duval.

F1 Przerwanie dopływu gazu

Kocioł wchodzi w stan awarii. W tym przypadku na panelu sterującym zacznie migać czerwona lampka i pojawi się symbol F1 lub F4.

Przerwanie dopływu prądu

Kocioł natychmiast przestaje pracować. Kiedy ponownie pojawi się napięcie zasilania kocioł wznowi pracę.

F5 Zabezpieczenie przed przegrzaniem

Jeśli kocioł przerwie pracę z powodu przegrzania wymiennika (ręczny termostat bimetaliczny) na panelu sterującym zacznie migać czerwona lampka i pojawi się symbol F5.

Przepisy BHP

Instalacja gazowa powinna być wykonana zgodnie z aktualną Polską Normą.

Przy użytkowaniu kotłów opalanych gazem należy przestrzegać poniższych zasad :

- Nie wolno w żadnym wypadku uruchamiać kotła, jeśli w pomieszczeniu wyczuwalny jest zapach gazu, świadczący o powstaniu nieszczelności.
- Należy pamiętać, że gaz zmieszany z powietrzem w odpowiedniej proporcji tworzy mieszkankę wybuchową. Pomieszczenie należy przewietrzyć. Jeśli kocioł

pracuje, wyłączyć go z ruchu. Zlikwidować nieszczelność może tylko uprawniona osoba.

• W kotłowni nie przechowywać materiałów łatwopalnych.

• Utrzymywać czystość i porządek.

• Wykonywać czynności związane z obsługą kotła zgodnie z instrukcją obsługi.
• Przeprowadzać okresową kontrolę pracy kotła i instalacji centralnego ogrzewania.

• Wszelkie naprawy zlecać jedynie autoryzowanemu serwisowi lub zakładowi specjalistycznemu.

• Przed rozpoczęciem naprawy odłączyć kocioł od sieci elektrycznej.

• Instrukcję obsługi trzymać w miejscu dostępnym.

Konserwacja

Konserwacja kotła zalecana jest przynajmniej jeden raz w roku i polega na wykonaniu następujących czynności :

- czyszczenie komory spalania, wymiennika, przewodów odprowadzenia spalin,
- czyszczenie palników,
- czyszczenie filtrów zainstalowanych w układzie,

• kontrola szczelności armatury gazowej kotła i przyłącza,

• kontrola szczelności przewodów odprowadzających spalinę,

• kontrola szczelności połączeń wodnych,

• sprawdzenie stanu obwodu elektrycznego (przewody, transformator,

wyłączniki, połączenia)

• sprawdzenie prawidłowego funkcjonowania kotła :

- ustawienie mocy i praca palnika,
- działanie układu zapłonowego,
- działanie systemu bezpieczeństwa,
- działanie zespołów regulacji (termostat kotła, termostat pokojowy).

Obsługa serwisowa

Pierwsze uruchomienie kotła wykonuje Autoryzowany Serwis. Obsługę gwarancyjną i

pogwarancyjną świadczą punkty serwisowe, których wykaz jest załączony do karty gwarancyjnej.

Samowolna naprawa kotła wykonana przez użytkownika, pozbawia uprawnień z tytułu gwarancji.



Saunier Duval

Aleja Krakowska 106 02-256 Warszawa
tel: (0-22) 323 01 80
fax : (0-22) 323 01 81
www.saunierduval.pl

INFOLINIA : 0 801 806 666
(koszt połączenia jak za rozmowę lokalną)